



CYRYLZ DESIGN

ORGANIC DESIGN

Cyryl Zakrzewski jest wielokrotnie wyróżnianym artystą, którego prace są efektem połączenia fascynacji do świata natury oraz zainteresowania nowoczesnymi technologiami. Dzięki wszechstronnej wiedzy z zakresu projektowania cyfrowego i rzeźbiarskiego rzemiosła tworzy futurystyczne, a zarazem użytkowe elementy wyposażenia wnętrz, w tym oryginalne meble. Design jest dla niego formą estetyczną wyróżniającą się eleganckim i wysublimowanym charakterem, niepozbawioną jednak ukrytej głębi, skłaniającej do refleksji nad otaczającą nas rzeczywistością.



NEXUS

wieszak, rok: 2022

Prezentowana rzeźba-wieszak Nexus przyciąga wzrok swoją organiczną formą. To dzieło, które łączy w sobie nowoczesny styl, oryginalny design i funkcjonalność. Stanowi niezwykle dekoracyjny, a zarazem praktyczny model pasujący do różnych aranżacji wnętrz. Stojący wieszak Nexus zachwyca smukłą linią i lekkością konstrukcji – został precyzyjnie wykonany z wysokiej jakości sklejki brzozonej. Swój wysublimowany charakter dzieło to zawdzięcza harmonijnej syntezie sztuki rzeźbiarskiej oraz innowacyjnym technik projektowania cyfrowego. Będzie doskonałym uzupełnieniem wystroju danego pomieszczenia, zwłaszcza przedpokoju czy gabinetu.

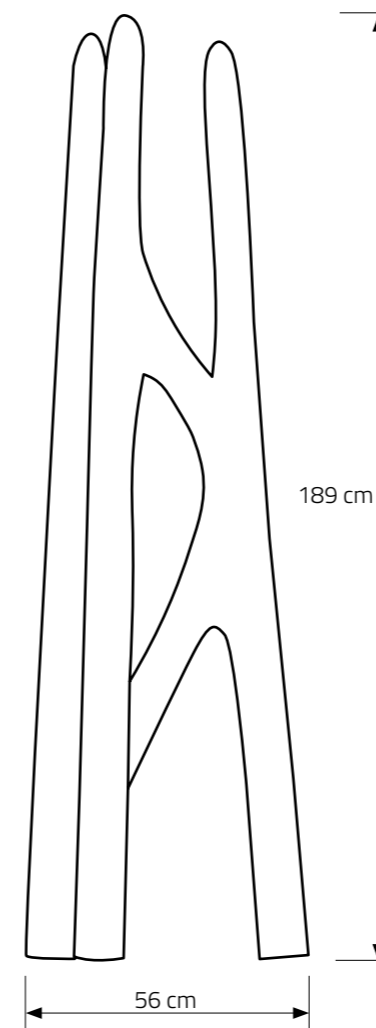

MATERIAŁY: drewno

WYKOŃCZENIE: lakier lub olej

Ten obiekt jest wykonywany na zamówienie.

Każdy egzemplarz jest rzeźbiony ręcznie, sygnowany oraz numerowany. Do każdego zamówionego obiektu dołączony jest certyfikat autentyczności.

Wykończenie i materiały mogą być dostosowane zgodnie z preferencjami klienta.



NEXUS

Lampa, rok: 2022

Ręcznie rzeźbiona lampa stojąca Nexus ze sklejki organicznej to ekskluzywny projekt autorstwa Cyryla Zakrzewskiego. Wyróżnia się biomorficznym kształtem i najwyższą precyzją wykonania. Niezwykle oryginalne zakrzywienia linii tworzących konstrukcję lampy przypominają konary drzew ułożone w naturalny, a zarazem nieco fantastyczny sposób. W konsekwencji model ten zachwyca nowoczesnym designem pasującym idealnie do wielu aranżacji wnętrz.

Stojąca lampa Nexus zapewni niepowtarzalny nastrój w wybranym pomieszczeniu – jej nieszablonowa forma pozwala uzyskać ciekawy efekt w postaci załamania światła sprzyjającego relaksowi. Prezentowany projekt jest dostępny na zamówienie w różnych rodzajach wykończeń dopasowanych do indywidualnych preferencji klienta.

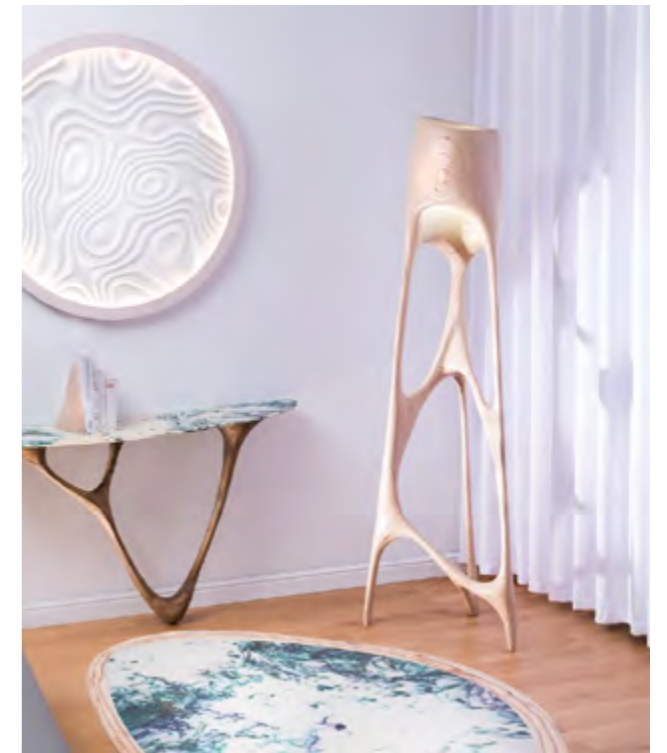

MATERIAŁY: drewno

WYKOŃCZENIE: lakier lub olej

Ten obiekt jest wykonywany na zamówienie.

Każdy egzemplarz jest rzeźbiony ręcznie, sygnowany oraz numerowany. Do każdego zamówionego obiektu dołączony jest certyfikat autentyczności.

Wykończenie i materiały mogą być dostosowane zgodnie z preferencjami klienta.

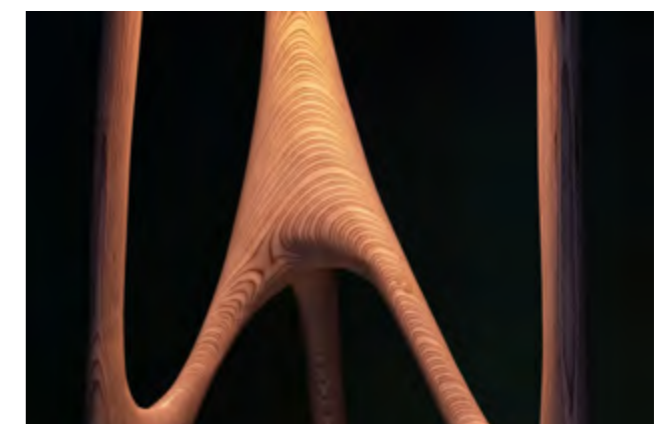
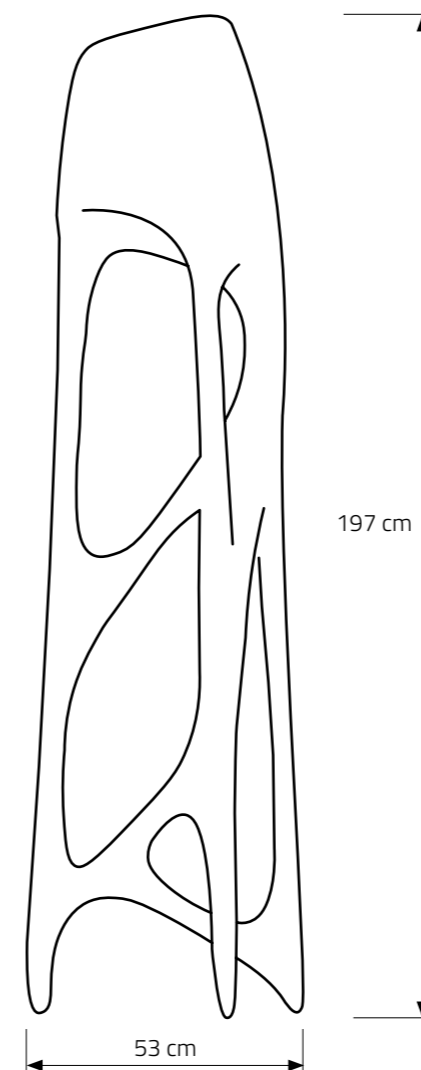



LINKANA

konsola, rok: 2023

Delikatny mebel ściennie-stojący, kształtem nawiązujący do naturalnych lian. Organiczna noga harmonijnie łączy się z nieregularnym kształtem blatu, który dostępny jest w dwóch wariantach.

Jego wszechstronność i niepowtarzalny styl sprawiają, że Linkana to nie tylko praktyczny element wyposażenia, ale także niezastąpiony akcent dekoracyjny.

MATERIAŁY: drewno, plastik w 100% z recyklingu, spiek, marmur itp.

WYKOŃCZENIE: lakier lub olej

Ten obiekt jest wykonywany na zamówienie.

Każdy egzemplarz jest rzeźbiony ręcznie, sygnowany oraz numerowany. Do każdego zamówionego obiektu dołączony jest certyfikat autentyczności.

Wykończenie i materiały mogą być dostosowane zgodnie z preferencjami klienta.

Do wyboru są dwa kształty blatów, które można wykonać z różnych materiałów.

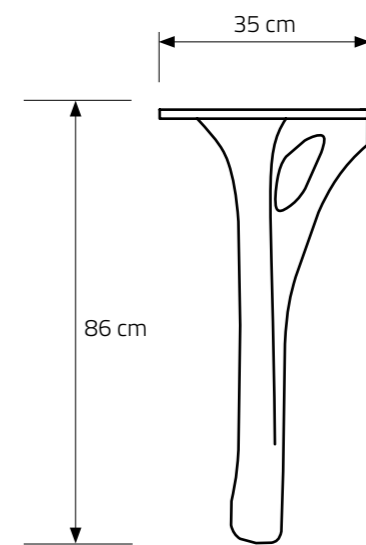
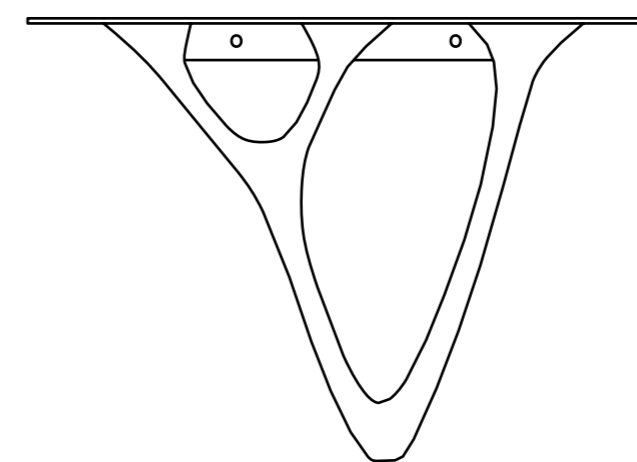
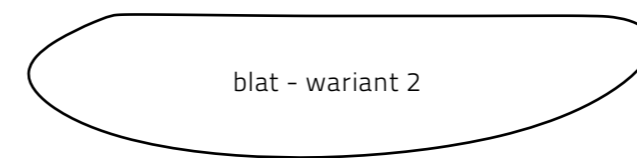
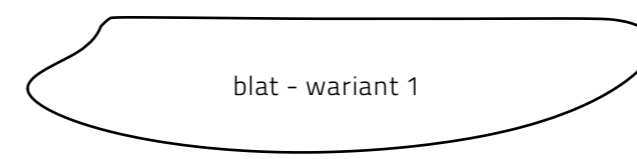
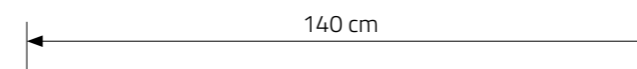



KORALLION

stolik kawowy, rok: 2023

Stolik kawowy Korallion to wyjątkowy mebel o organicznym charakterze. Odznacza się nietuzinkową formą spójną z pozostałymi projektami Cyryla Zakrzewskiego – wygląda jakby został stworzony przez naturę. Prezentowany mebel zachwyca precyzją wykonania i szlachetnością linii, nie tracąc przy tym równie istotnych walorów użytkowych. Praktyczne, a jednocześnie eleganckie blaty nadają się idealnie do postawienia na nich porannej filiżanki kawy czy ulubionej rośliny.

Stolik Korallion jest dostępny w różnych wariantach wykończenia – świetnie sprawdzi się jako uzupełnienie aranżacji nowoczesnego pokoju dziennego czy przedpokoju. W zestawieniu z fotelem Nexus pozwoli stworzyć stylowy i funkcjonalny kącik do relaksu. Bez wątpienia przyciągnie spojrzenie w każdym wnętrzu, które będzie zdołał.

MATERIAŁY: drewno

WYKOŃCZENIE: lakier lub olej

Ten obiekt jest wykonywany na zamówienie.

Każdy egzemplarz jest rzeźbiony ręcznie, sygnowany oraz numerowany. Do każdego zamówionego obiektu dołączony jest certyfikat autentyczności.

Wykończenie i materiały mogą być dostosowane zgodnie z preferencjami klienta.

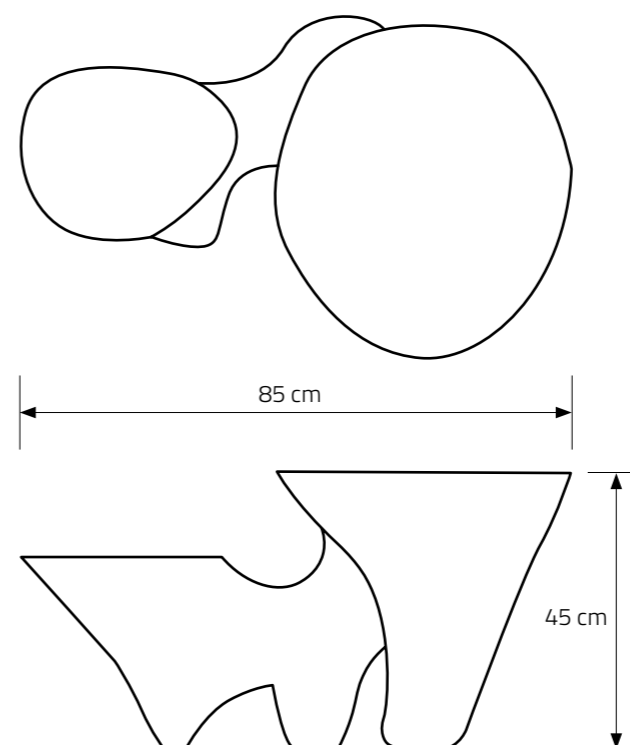

FLOW

ławka, rok: 2022

Ławka Flow to absolutnie wyjątkowy mebel, który zwraca uwagę swoim oryginalnym designem. Opływowe kształty prezentowanego modelu w połączeniu z wyraźnie widoczną strukturą słoików stanowią nawiązanie do hipnotyzującego ruchu morskich fal. Inspiracja naturą, charakterystyczna dla projektów Cyryla Zakrzewskiego, wpłynęła na niebanalność formy ławki Flow i jej walory estetyczne.

Mebel ten został wykonany z wysokiej jakości sklejkii brzożowej – każdy element wyrzeźbiono ręcznie. Elegancki styl wykończenia (można go dostosować do indywidualnych preferencji) sprawia, że ławka Flow doskonale sprawdzi się w nowoczesnych wnętrzach. Jest dostępna na zamówienie w różnych kolorach, co pozwala idealnie dopasować jej barwę do charakteru danej aranżacji.

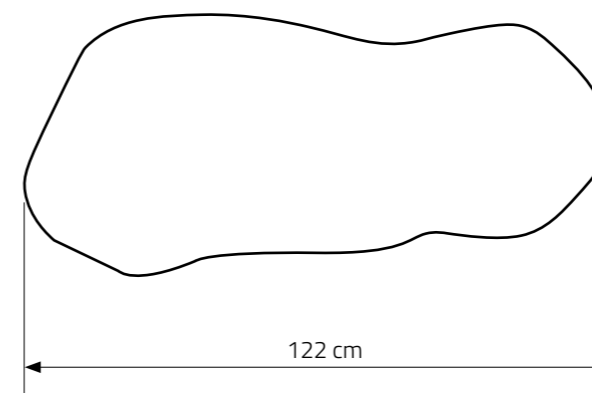

MATERIAŁY: drewno

WYKOŃCZENIE: lakier lub olej

Ten obiekt jest wykonywany na zamówienie.

Każdy egzemplarz jest rzeźbiony ręcznie, sygnowany oraz numerowany. Do każdego zamówionego obiektu dołączony jest certyfikat autentyczności.

Wykończenie i materiały mogą być dostosowane zgodnie z preferencjami klienta.

NEXUS

fotel, rok 2022

Fotel Nexus jest nowoczesnym, biomorficznym meblem, który zwraca uwagę swoją niespotykaną formą. Odznacza się wyciętymi w niepowtarzalny kształt nogami, zapewniającymi stabilność oraz stylowy charakter całej konstrukcji. Do wykonania mebla projektant zastosował wysokiej jakości sklejkę brzożową – elastyczność tego materiału pozwoliła na uzyskanie spektakularnego designu.

Dostępny w różnych wariantach wykończenia ręcznie rzeźbiony fotel Nexus będzie się świetnie prezentować w wielu aranżacjach wnętrz, między innymi w salonie, sypialni czy gabinecie. Jego oryginalny wygląd doskonale podkreśli stylowy wystrój wybranego pomieszczenia. Oprócz walorów estetycznych mebel wyróżnia się także wygodnym siedziskiem gwarantującym relaks każdemu użytkownikowi.

MATERIAŁY: drewno

WYKOŃCZENIE: lakier lub olej

Ten obiekt jest wykonywany na zamówienie.

Każdy egzemplarz jest rzeźbiony ręcznie, sygnowany oraz numerowany. Do każdego zamówionego obiektu dołączony jest certyfikat autentyczności.

Wykończenie i materiały mogą być dostosowane zgodnie z preferencjami klienta.

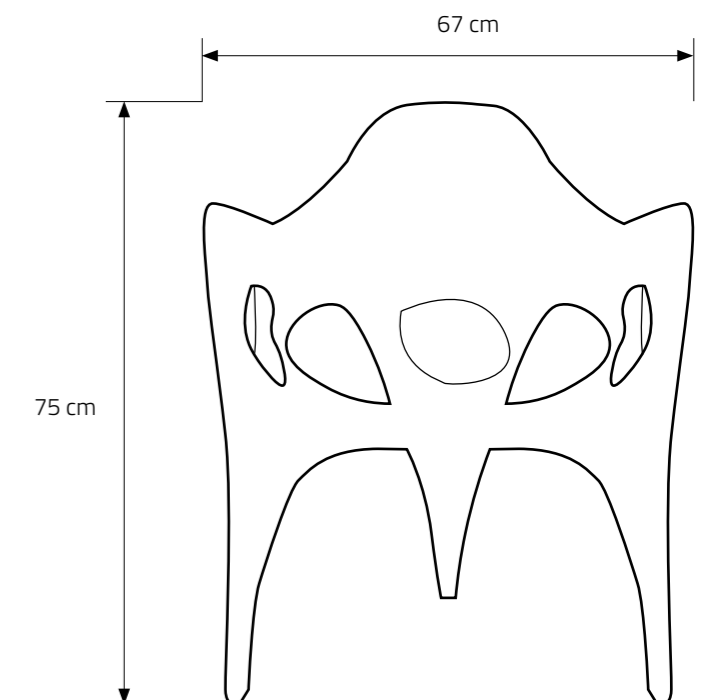
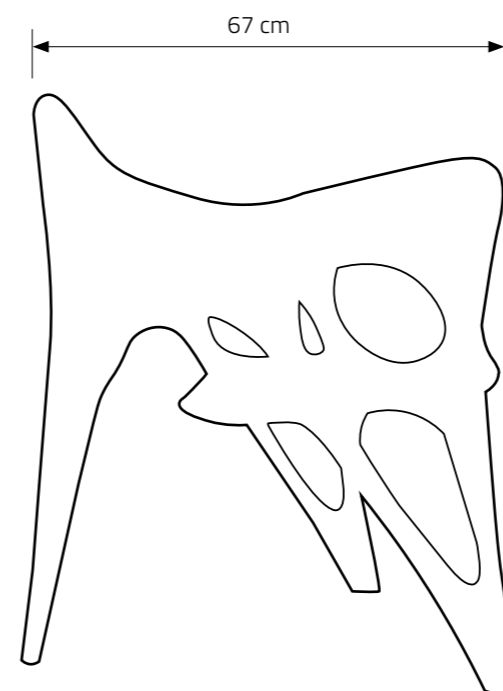



EXHIBITION, GALLERY OF POLISH FURNITURE, POZNAN, POLAND 2023

NEXUS

biurko, rok: 2022

Stół NEXUS to niezwykle udana fuzja nowoczesnego stylu, oryginalnego designu i funkcjonalności. Mebel ten odznacza się futurystyczną, rzeźbioną podstawą wykonaną z ogromną precyzją i dbałością o czystość formy. Uwagę zwraca również prosty, surowy blat, który zapewnia każdemu użytkownikowi idealną przestrzeń do pracy.

Organiczne kształty prezentowanego modelu doskonale uzupełnią wybraną aranżację wnętrza, wprowadzając do niego niepowtarzalny element dekoracyjny. Ze względu na swoje estetyczne i praktyczne walory stół Nexus świetnie sprawdzi się w gabinecie lub niewielkiej jadalni.



MATERIAŁY: drewno

WYKOŃCZENIE: lakier lub olej

Ten obiekt jest wykonywany na zamówienie.

Każdy egzemplarz jest rzeźbiony ręcznie, sygnowany oraz numerowany. Do każdego zamówionego obiektu dołączony jest certyfikat autentyczności.

Wykończenie i materiały mogą być dostosowane zgodnie z preferencjami klienta.

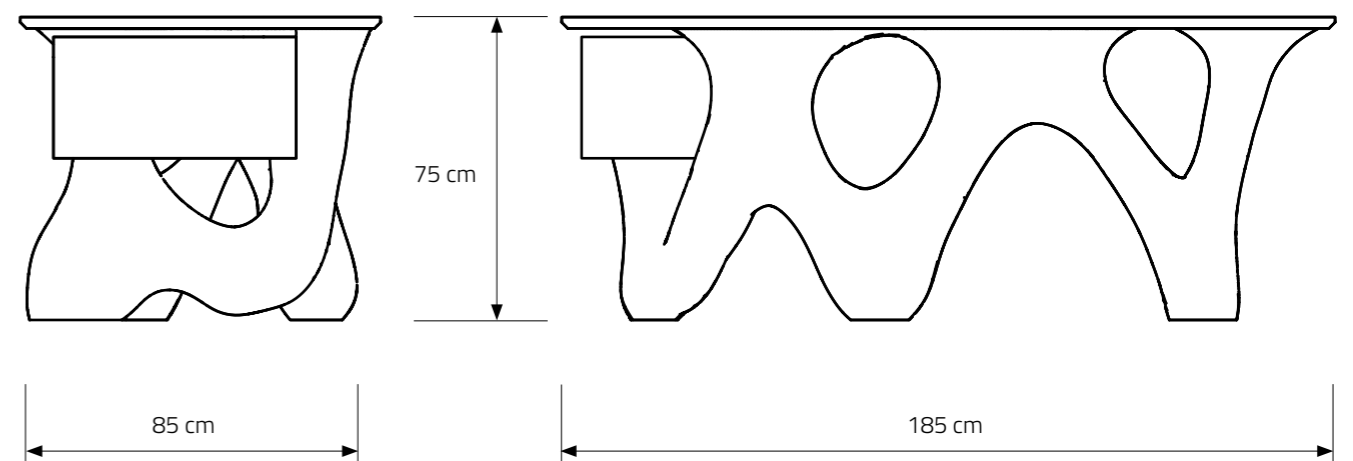

NEXUS

stół, rok: 2021

Stół NEXUS to niezwykle udana fuzja nowoczesnego stylu, oryginalnego designu i funkcjonalności. Mebel ten odznacza się futurystyczną, rzeźbioną podstawą wykonaną z ogromną precyzją i dbałością o czystość formy. Uwagę zwraca również prosty, surowy blat, który zapewnia każdemu użytkownikowi idealną przestrzeń do pracy.

Organiczne kształty prezentowanego modelu doskonale uzupełnią wybraną aranżację wnętrza, wprowadzając do niego niepowtarzalny element dekoracyjny. Ze względu na swoje estetyczne i praktyczne walory stół Nexus świetnie sprawdzi się w gabinecie lub niewielkiej jadalni. Stworzy funkcjonalny i niebanalny duet w zestawieniu z innym nagradzanym projektem Cyryla Zakrzewskiego – wyjątkowym krzesłem Dune.



MATERIAŁY: drewno

WYKOŃCZENIE: lakier lub olej

Ten obiekt jest wykonywany na zamówienie.

Każdy egzemplarz jest rzeźbiony ręcznie, sygnowany oraz numerowany. Do każdego zamówionego obiektu dołączony jest certyfikat autentyczności.

Wykończenie i materiały mogą być dostosowane zgodnie z preferencjami klienta.

Dostępne wielkości blatu to koło o średnicy od 120cm do 150cm, materiał z którego wykonany zostanie blat można dostosować, sugerowana jest hartowana szyba o grubości 8 mm.

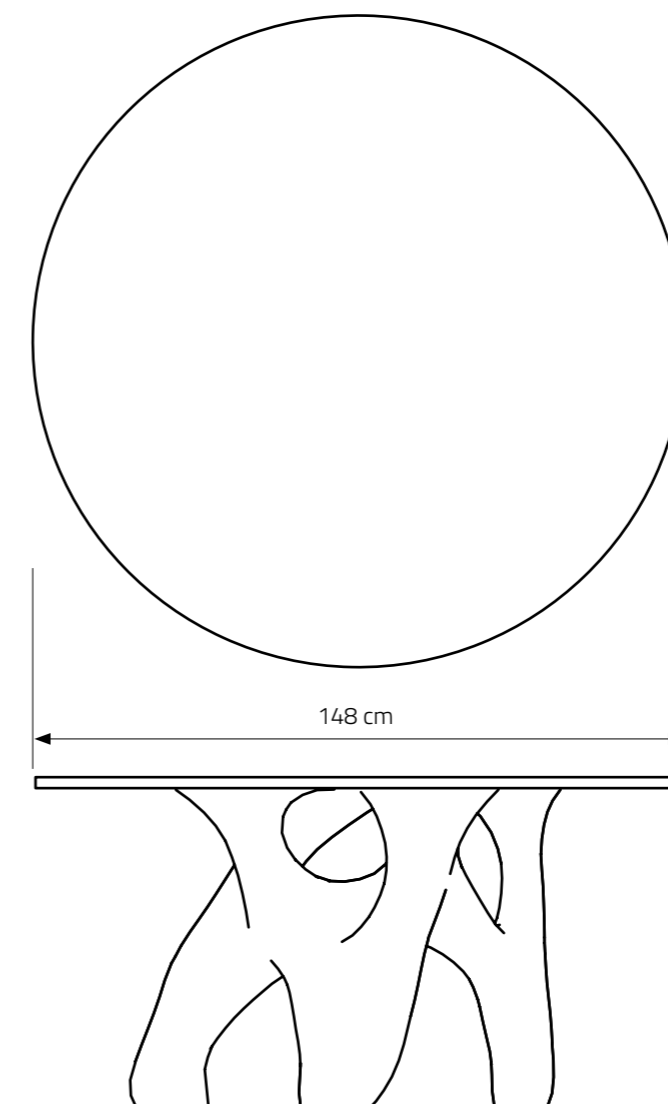

CALDERA

stół, rok: 2019

Stół Caldera został zaprojektowany przez artystę tak, by stanowić niebanalne połączenie kształtów prostych z organicznymi, a jednocześnie dynamiki i energii zjawiska naturalnego ze stoickim charakterem jego następstw.

Forma mebla jest inspirowana krajobrazami wulkanicznymi, płynącą magmą oraz procesem tworzenia się kalder – zagłębień w wulkanach powstających na skutek eksplozji. W konsekwencji prezentowany model zachwyca oryginalnym designem, od którego trudno oderwać wzrok.

Wyjątkowy stół Caldera stanie się doskonałym uzupełnieniem aranżacji wnętrz w nowoczesnym i awangardowym stylu, między innymi salonu czy prywatnego gabinetu. Każdy klient ma możliwość dostosowania wykończenia mebla zgodnie z indywidualnymi preferencjami.



MATERIAŁY: drewno

WYKOŃCZENIE: lakier lub olej

Ten obiekt jest wykonywany na zamówienie.

Każdy egzemplarz jest rzeźbiony ręcznie, sygnowany oraz numerowany. Do każdego zamówionego obiektu dołączony jest certyfikat autentyczności.

Wykończenie i materiały mogą być dostosowane zgodnie z preferencjami klienta.

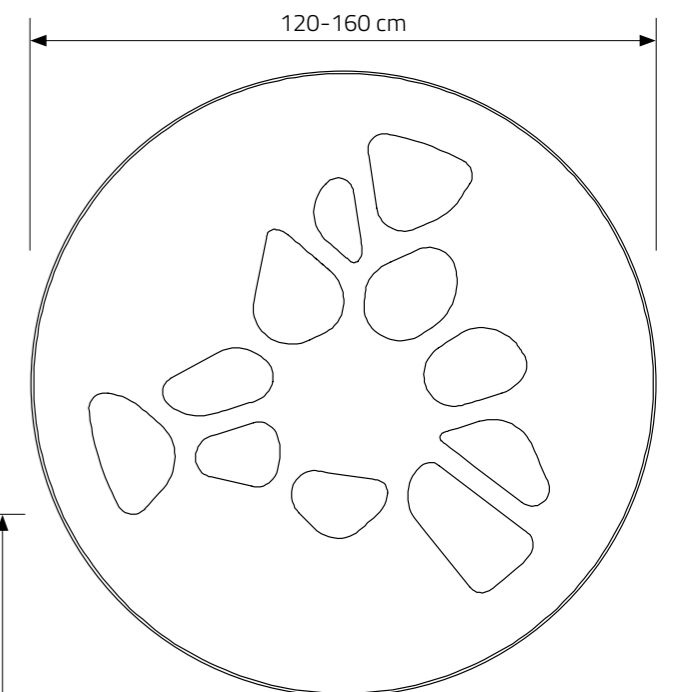
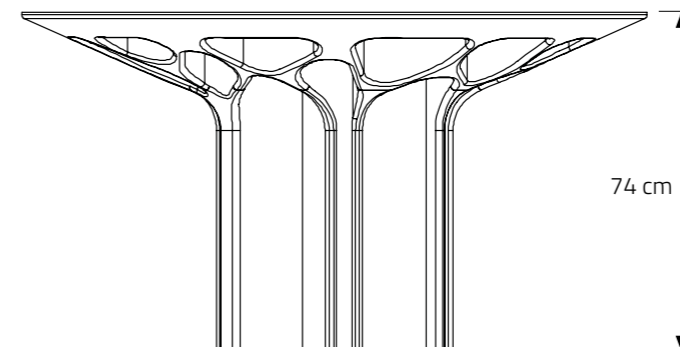

DUNE

krzesło, rok: 2017

DUNE stanowi jedno z najbardziej rozpoznawalnych dzieł poznańskiego rzeźbiarza i projektanta Cyryla Zakrzewskiego. To niezwykle oryginalne i wygodne krzesło jest równocześnie wyjątkowym obiektem rzeźbiarskim. Do jego stworzenia artystę zainspirowały piaskowe wydmy, łagodne łuki oraz wrażenie ruchu spowodowane nieustannie przesypanyjącym się piaskiem. Przeniesiona na grunt sztuki użytkowej idea zaowocowała niezwykle ciekawym i dekoracyjnym obiektem, który nada nietuzinkowego charakteru każdej nowoczesnej przestrzeni.

Krzesło DUNE doskonale odzwierciedla wysoki poziom artystycznego rzemiosła, a także swobodę wyobraźni projektanta. Sprawdzi się jako stylowe i funkcjonalne uzupełnienie aranżacji salonu, gabinetu czy jadalni.

MATERIAŁY: drewno

WYKOŃCZENIE: lakier lub olej

Ten obiekt jest wykonywany na zamówienie.

Każdy egzemplarz jest rzeźbiony ręcznie, sygnowany oraz numerowany. Do każdego zamówionego obiektu dołączony jest certyfikat autentyczności.

Wykończenie i materiały mogą być dostosowane zgodnie z preferencjami klienta.

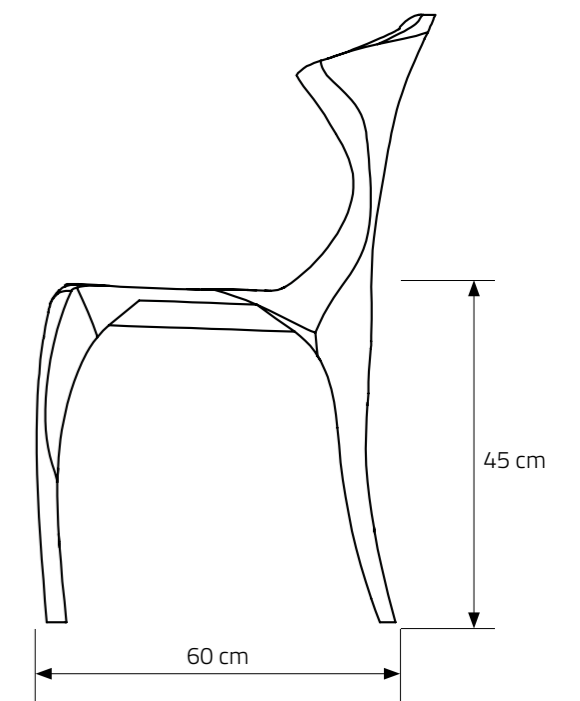
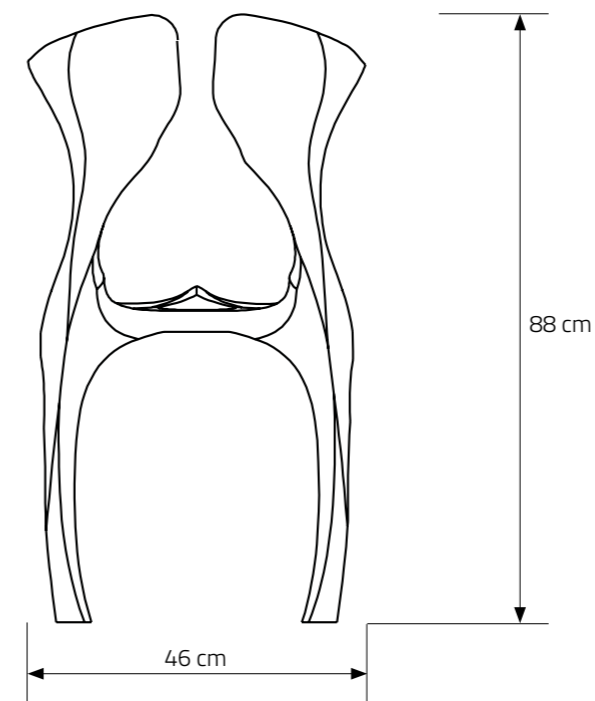



EROSION

półka, rok: 2017

Bioniczna półka na książki Erosion autorstwa Cyryla Zakrzewskiego jest równocześnie pełnoprawnym obiektem rzeźbiarskim. Do jej stworzenia artystę zainspirowały organiczne formy oraz naturalne procesy erozji występujące w naturze. Prezentowany projekt wyróżnia się niezwykle ciekawą i dekoracyjną formą, która będzie stanowić wyjątkowy element każdej aranżacji wnętrza.

Półka Erosion to doskonały przykład niebanalnej sztuki użytkowej – stanie się oryginalną ozdobą wybranego pomieszczenia, a zarazem będzie spełniać swoje praktyczne funkcje. Obiekt ten został wykonany z najlepszej klasy naturalnej sklejki liściastej. Jest dostępny w wymiarach 30-40 cm – inne rozmiary można natomiast zamówić i dopasować do indywidualnych preferencji, także pod względem wykończenia.



MATERIAŁY: drewno

WYKOŃCZENIE: lakier lub olej

Ten obiekt jest wykonywany na zamówienie.

Każdy egzemplarz jest rzeźbiony ręcznie, sygnowany oraz numerowany. Do każdego zamówionego obiektu dołączony jest certyfikat autentyczności.

Wykończenie i materiały mogą być dostosowane zgodnie z preferencjami klienta.

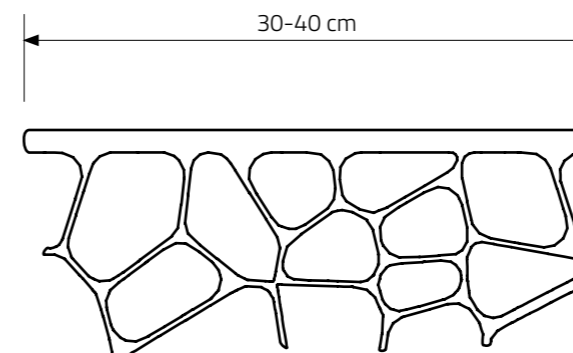
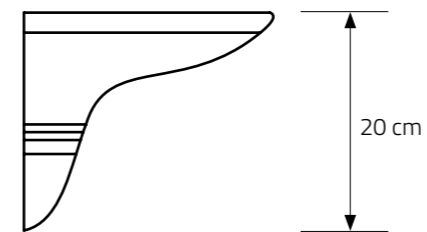

PÓŁKA FLOW

półka, rok: 2023

Półka Flow to elegancka, ręcznie rzeźbiona konstrukcja o organicznych i opływowych kształtach. Jej zgrabny design łączy w sobie funkcjonalność z artystycznym pięknem. Idealnie wpisuje się w nowoczesne wnętrza, stanowiąc nie tylko praktyczne miejsce na książki czy dekoracje, ale także wyjątkowy akcent dekoracyjny.

MATERIAŁY: drewno

WYKOŃCZENIE: lakier lub olej

Ten obiekt jest wykonywany na zamówienie.

Każdy egzemplarz jest rzeźbiony ręcznie, sygnowany oraz numerowany. Do każdego zamówionego obiektu dołączony jest certyfikat autentyczności.

Wykończenie i materiały mogą być dostosowane zgodnie z preferencjami klienta.

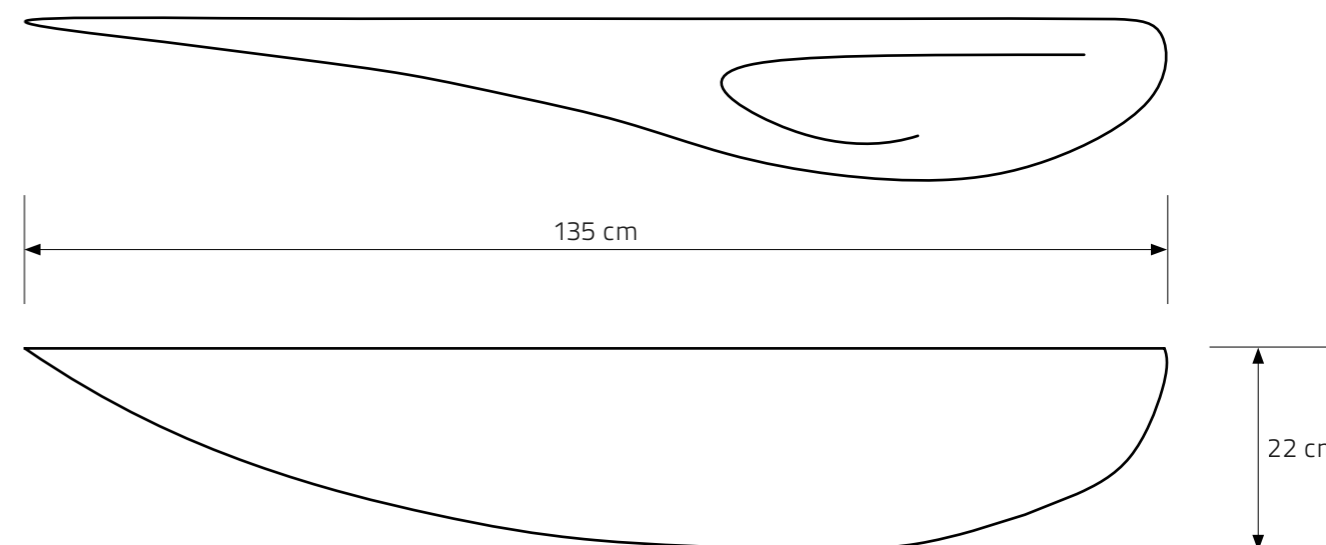
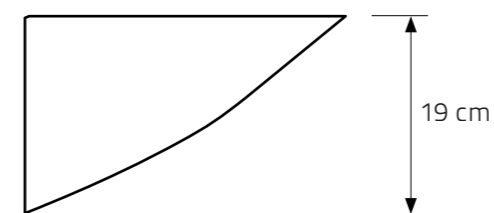
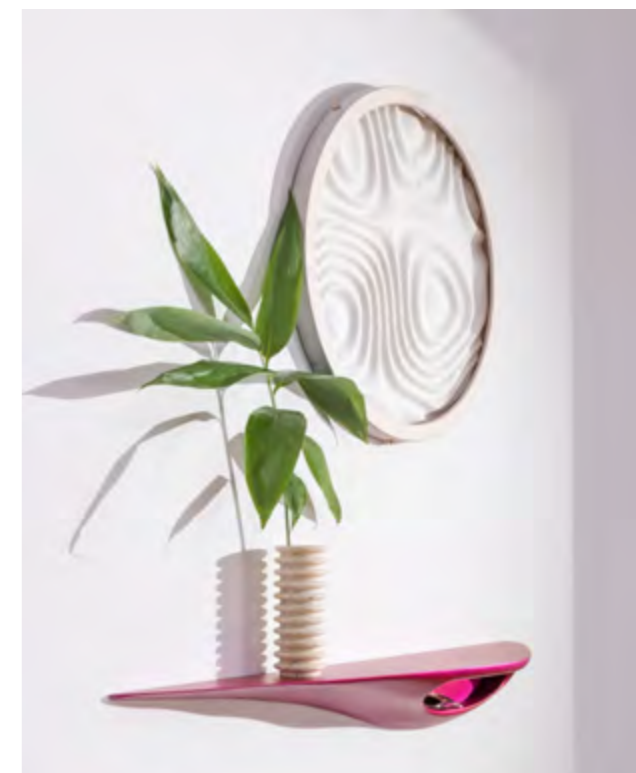



NYMPH

lampa, rok: 2015

Lampa Nimfa stanowi idealny przykład piękna natury zaklętego w przetworzonej formie. Wyróżnia się niespotykaną, wyrafinowaną i misterną konstrukcją – została perfekcyjnie wyrzeźbiona dzięki harmonijnemu połączeniu artystycznego kunsztu oraz innowacyjnych technik projektowania cyfrowego. Bez wątpienia sprawdzi się jako designerska ozdoba wielu nowoczesnych i stylowych wnętrz.

Model Nimfa zaskakuje niebanalnym kształtem i wykonanymi z wysokiej jakości sklejkі brzoźowej elementami. Pomiędzy poszczególnymi częściami finezyjnej, a zarazem organicznej formy przenikają wiązki światła. W konsekwencji prezentowana lampa pozwala na wprowadzenie do wybranego pomieszczenia przyjemnej i sprzyjającej relaksowi atmosfery.



MATERIAŁY: drewno

WYKOŃCZENIE: lakier lub olej

Ten obiekt jest wykonywany na zamówienie.

Każdy egzemplarz jest sygnowany oraz numerowany. Do każdego zamówionego obiektu dołączony jest certyfikat autentyczności.

Wykończenie i materiały mogą być dostosowane zgodnie z preferencjami klienta.

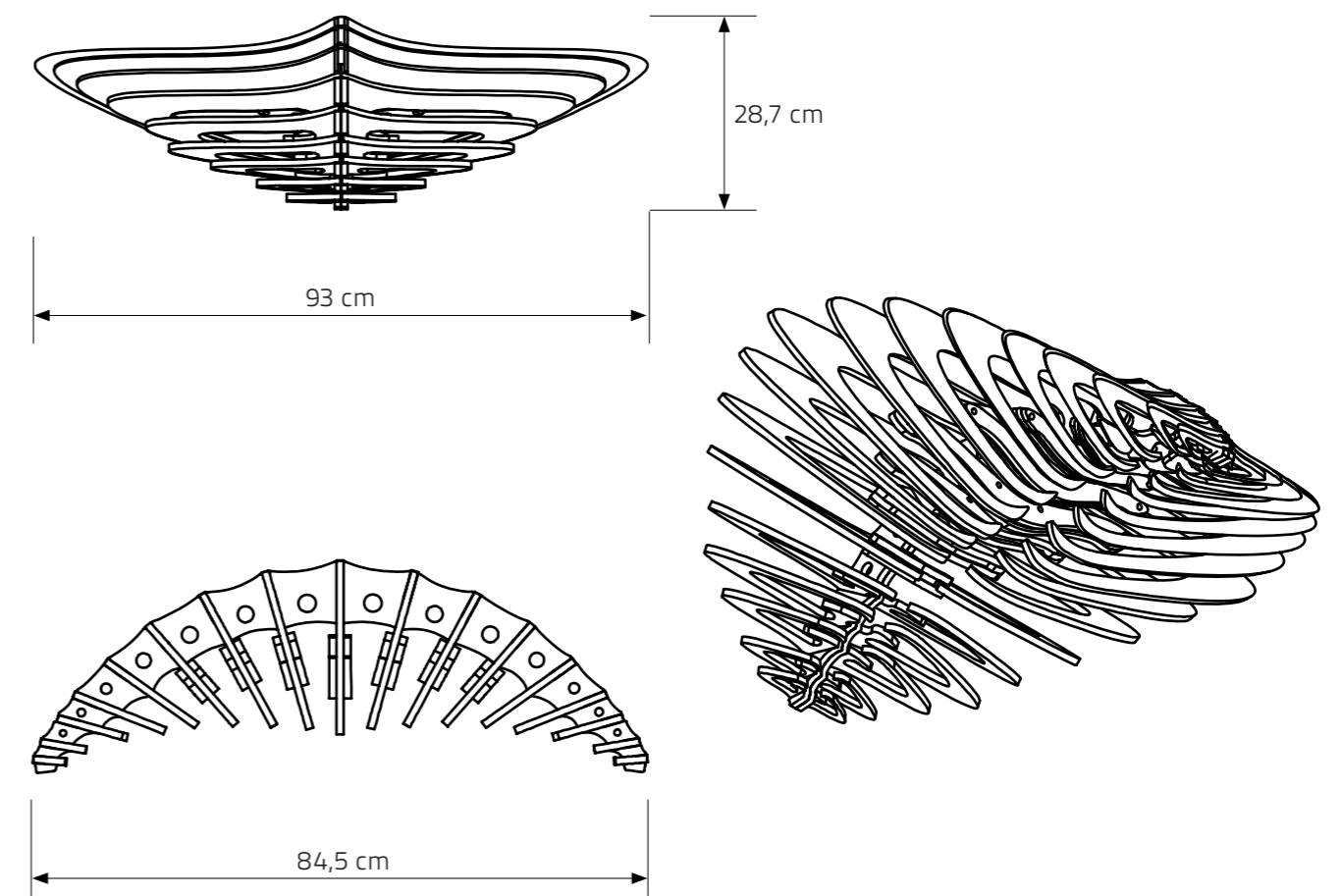

EROSION

lampa, rok: 2018

Lampa Erosion nawiązuje swoją formą do jednego z najbardziej intrygujących fenomenów na naszej planecie – podobnie jak Ziemia jest obiektem nieożywionym, a zarazem tętni życiem. Inspiracją do jej stworzenia było dla artysty zjawisko erozji, które skutkuje niespodziewanym powstawaniem nieprzewidywalnych form w pozornie opuszczonych, martwych miejscach. Prezentowany model stanowi dzięki temu niezwykle oryginalny element dekoracyjny, będący jednocześnie funkcjonalnym oświetleniem.

Wyjątkowy projekt autorstwa Cyryla Zakrzewskiego przypomina o nieuniknionej i ciągłej przemianie dotykającej wszelką materię, zarówno organiczną, jak i nieorganiczną. Lampa Erosion została wykonana z wysokiej jakości sklejkę brzożowej – istnieje możliwość dopasowania jej wykończenia wedle życzenia klienta.



MATERIAŁY: drewno

WYKOŃCZENIE: lakier lub olej

Ten obiekt jest wykonywany na zamówienie.

Każdy egzemplarz jest rzeźbiony ręcznie, sygnowany oraz numerowany. Do każdego zamówionego obiektu dołączony jest certyfikat autentyczności.

Wykończenie i materiały mogą być dostosowane zgodnie z preferencjami klienta.

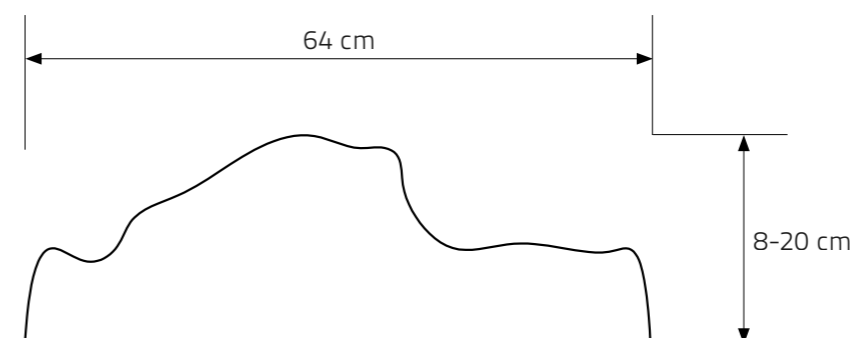
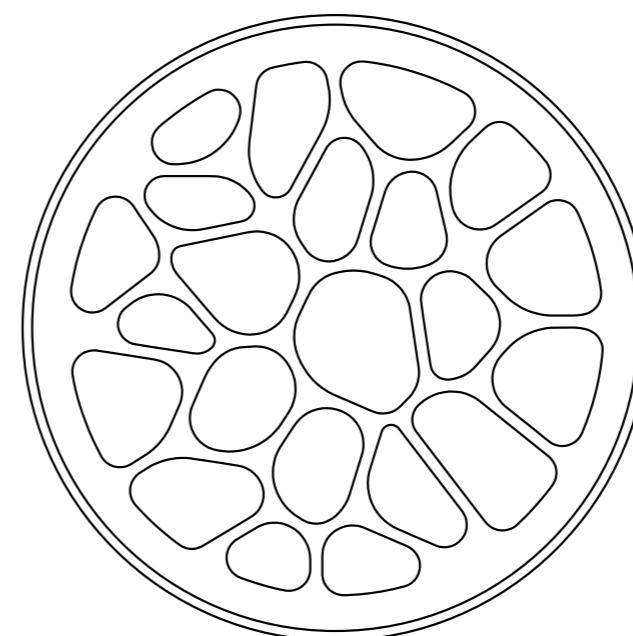
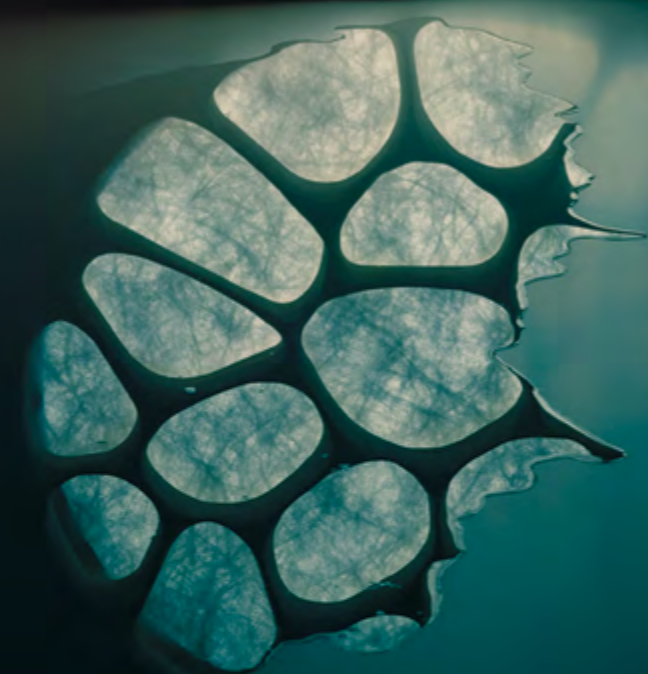
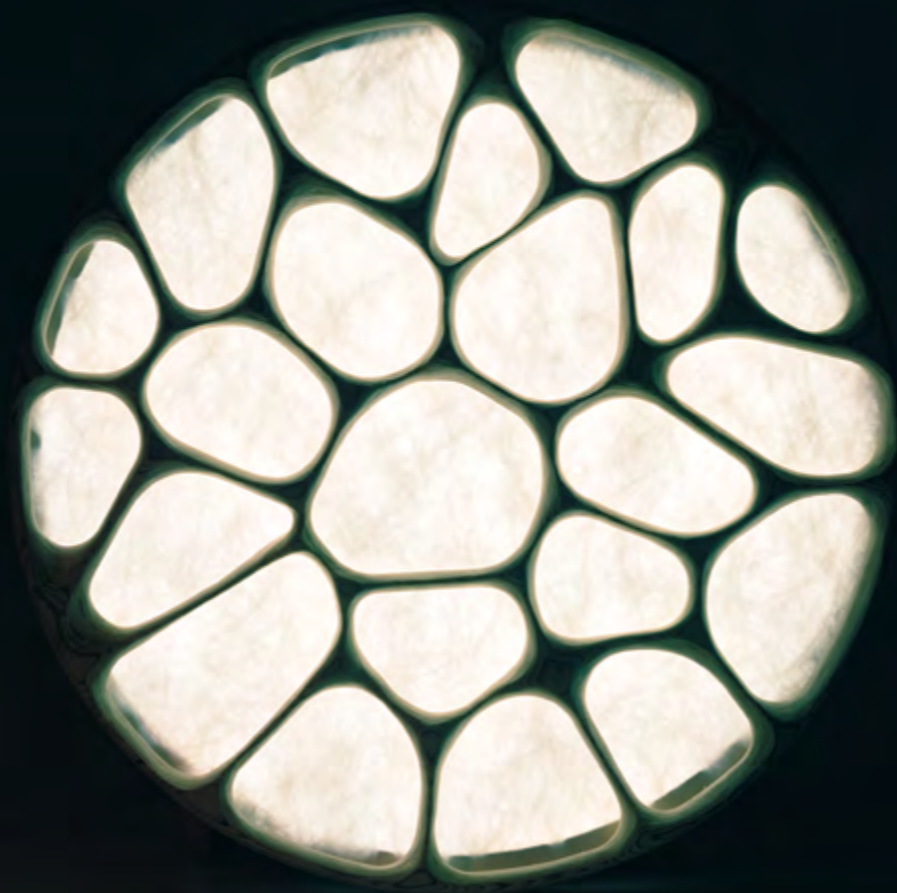

KOLEKCJA CONTINUUM



Kolekcja continuum to spojrzenie w przyszłość. Jej celem jest pokazanie, że tworzywo sztuczne to nowy, luksusowy materiał. Odpady, o których wszyscy chcemy zapomnieć, rzeczywiście pozostaną i staną się najdroższym materiałem na naszej planecie – pod względem śladu ekologicznego. Całkowicie błędne wykorzystanie właściwości tworzyw sztucznych, a przede wszystkim marnowanie ich 300-letniej trwałości na opakowania jednorazowe, jest po prostu śmieszne! Czy nie uważacie, że plastik dużo lepiej sprawdza się jako materiał meblowy i dekoracyjny, gdzie jego trwałość jest mile widziana? Nazwa „continuum” nawiązuje do tego „problemu” utrzymywania się odpadów z tworzyw sztucznych. Ponieważ 95% całkowitej ilości plastiku nadal zanieczyszcza nasze morza i środowisko, my, jako cywilizacja, stworzyliśmy zupełnie nowy zasób, który nie tylko czeka na wykorzystanie, ale musi zostać wykorzystany we właściwy sposób i tak szybko, jak to możliwe.

Mając to na uwadze, zaprojektowałem meble, które podkreślają „naturalne” piękno plastiku pochodzącego z recyklingu. Proces tworzenia użytecznego, ekskluzywnego produktu z plastikowego śmiecia jest boleśnie trudny i kosztowny, ale wszystko w imię naszej przyszłości. Jeśli chcemy mieć mniej plastiku, musimy przestać robić z jego tanie i jednorazowe rzeczy.

Cyryl Zakrzewski

NOISE

panel, rok: 2023

Reliefowy panel wykonany z przepuszczającego światło plastiku z recyklingu. Inspiracją dla tej formy był rysunek rozchodzących się fal wywołanych przez dźwięki na powierzchni cieczy. Sugestywna, minimalistyczna forma uzyskana została dzięki projektowaniu cyfrowemu oraz obróbce CNC.

MATERIAŁY: drewno, plastik 100% recykling

Ten obiekt jest wykonywany na zamówienie.

Każdy egzemplarz jest sygnowany oraz numerowany. Do każdego zamówionego obiektu dołączony jest certyfikat autentyczności.

Wykończenie i materiały mogą być dostosowane zgodnie z preferencjami klienta.

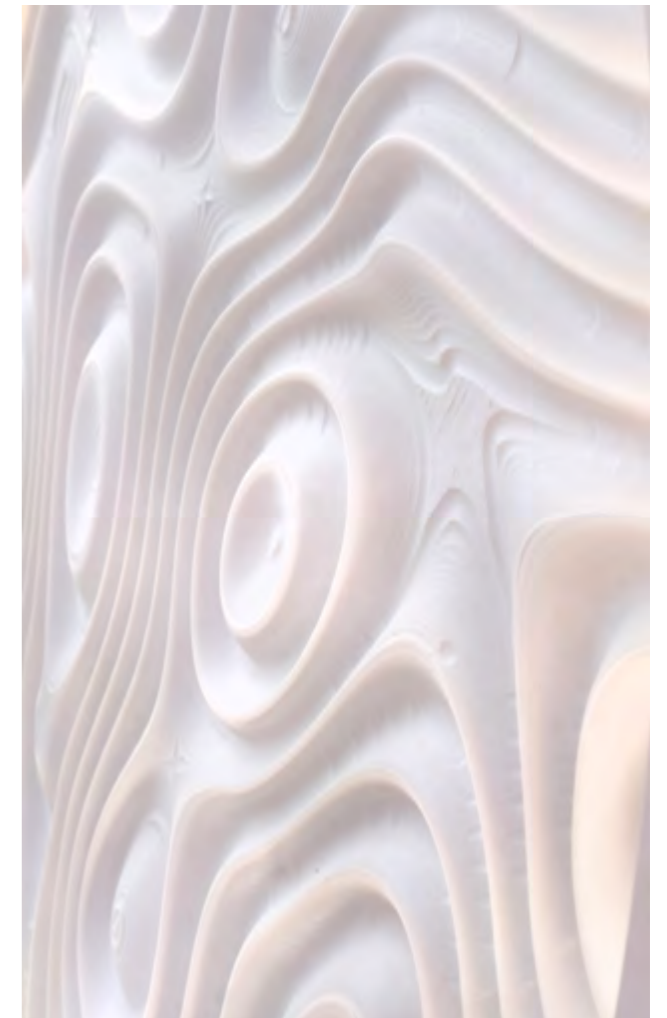
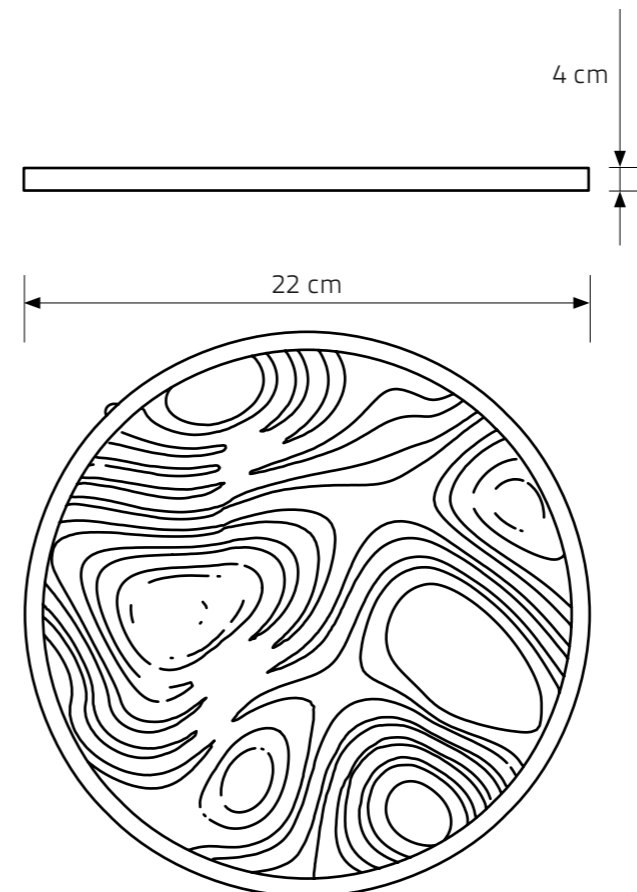
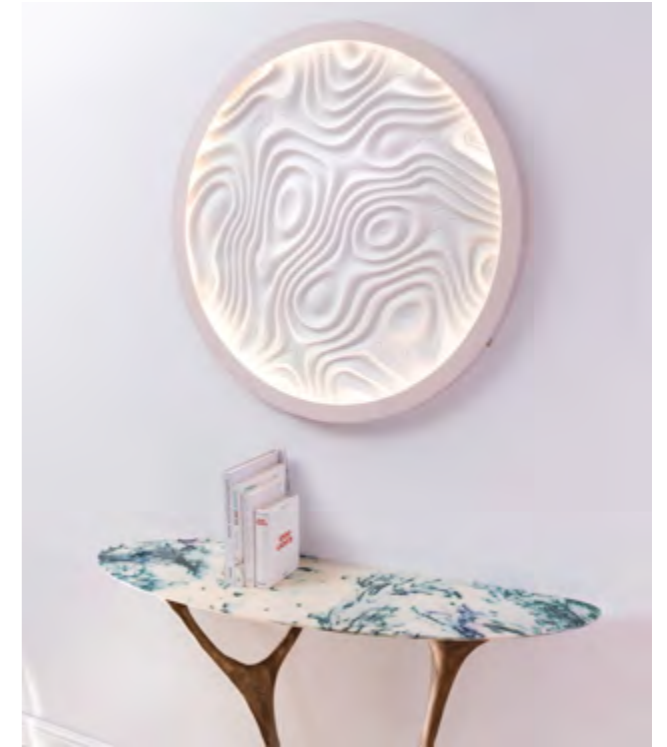

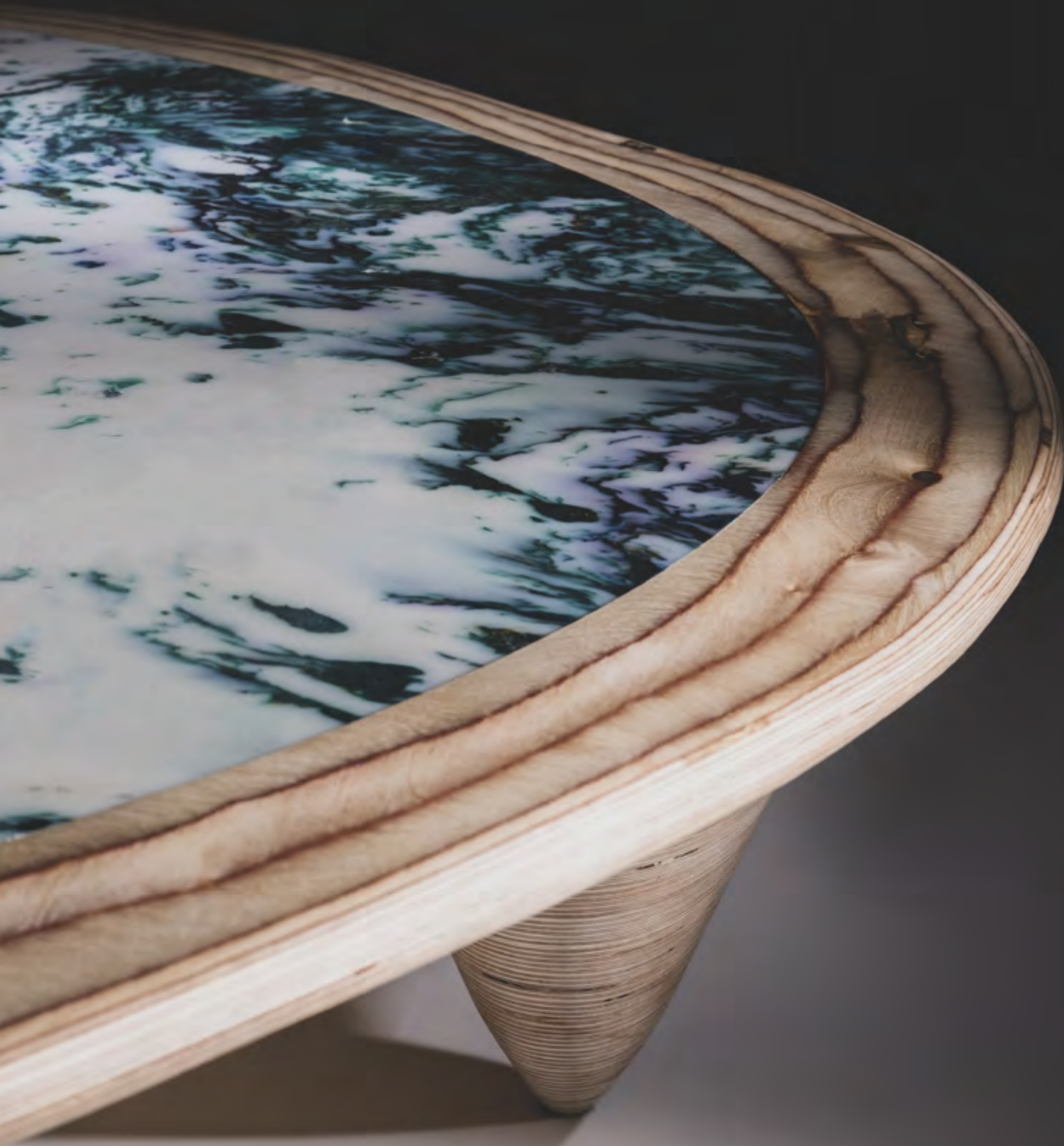

FLOW

ława, rok: 2022

Niski stolik o biomorficznej formie, w którym blat wykonany został z recyklingowego plastiku o malarskim deseni. Nieregularny kształt blatu koresponduje z nietypowo ukształtowanymi nogami - stożkowymi wspornikami, na których spoczywa. Wykonano je z klejonej sklejki brzozonej o eleganckim rysunku.

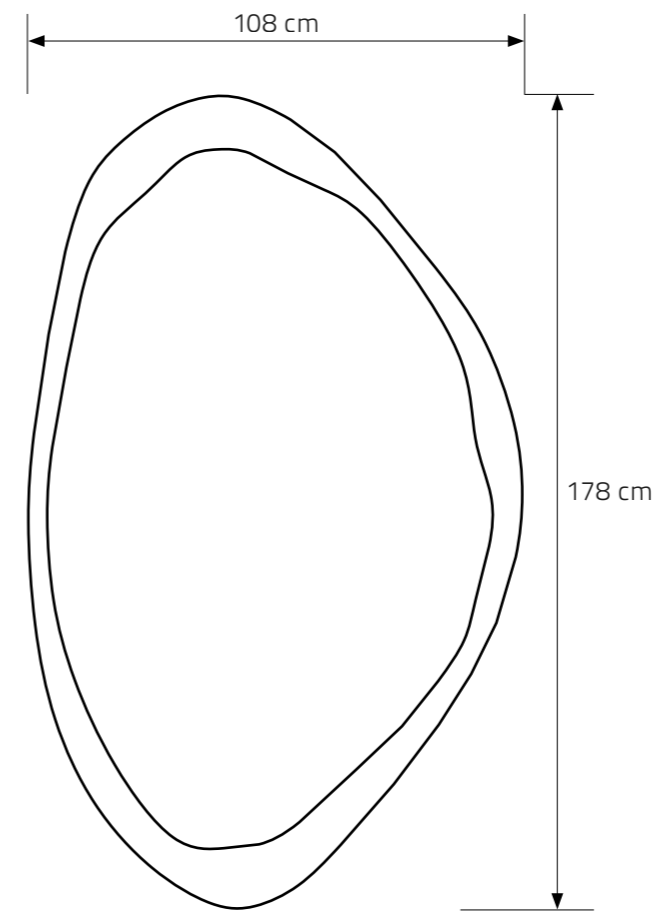

MATERIAŁY: drewno, plastik 100% recykling

WYKOŃCZENIE: lakier lub olej

Ten obiekt jest wykonywany na zamówienie.

Każdy egzemplarz jest rzeźbiony ręcznie, sygnowany oraz numerowany. Do każdego zamówionego obiektu dołączony jest certyfikat autentyczności.

Wykończenie i materiały mogą być dostosowane zgodnie z preferencjami klienta.

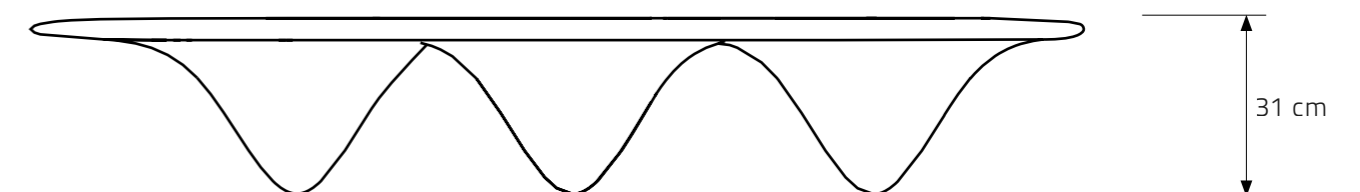

NEXUS

stolik kawowy, rok: 2022

Stół NEXUS to niezwykle udana fuzja nowoczesnego stylu, oryginalnego designu i funkcjonalności. Mebel ten odznacza się futurystyczną, rzeźbioną podstawą wykonaną z ogromną precyzją i dbałością o czystość formy. Uwagę zwraca również prosty, surowy blat, który zapewnia każdemu użytkownikowi idealną przestrzeń do pracy.

Organiczne kształty prezentowanego modelu doskonale uzupełnią wybraną aranżację wnętrza, wprowadzając do niego niepowtarzalny element dekoracyjny. Ze względu na swoje estetyczne i praktyczne walory stół Nexus świetnie sprawdzi się w gabinecie lub niewielkiej jadalni. Stworzy funkcjonalny i niebanalny duet w zestawieniu z innym nagradzanym projektem Cyryla Zakrzewskiego – wyjątkowym krzesłem Dune.

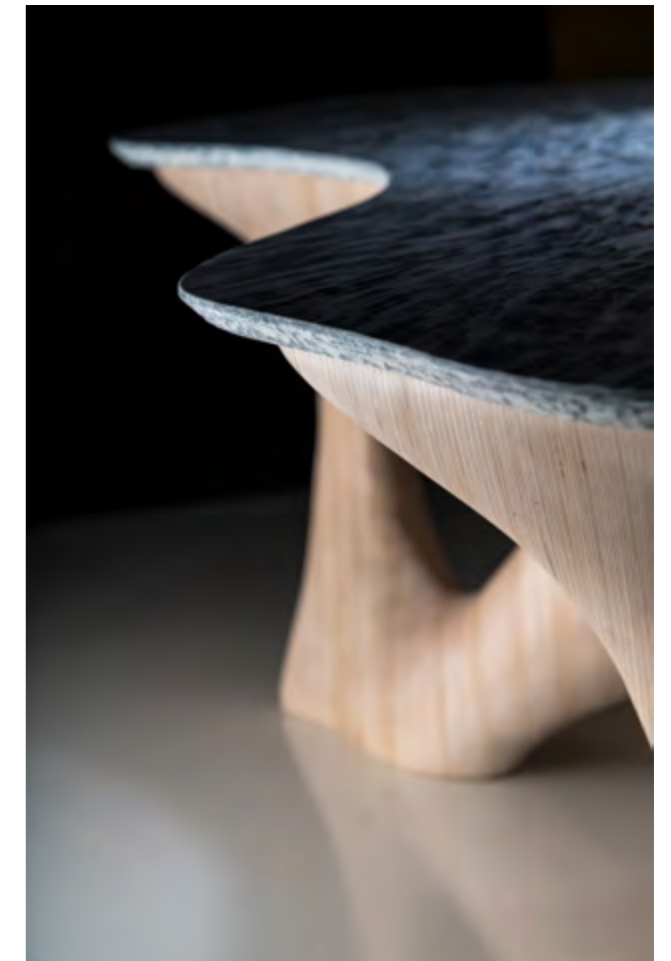

MATERIAŁY: drewno, plastik 100% recykling

WYKOŃCZENIE: lakier lub olej

Ten obiekt jest wykonywany na zamówienie.

Każdy egzemplarz jest rzeźbiony ręcznie, sygnowany oraz numerowany. Do każdego zamówionego obiektu dołączony jest certyfikat autentyczności.

Wykończenie i materiały mogą być dostosowane zgodnie z preferencjami klienta.

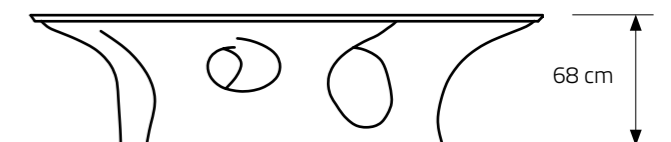
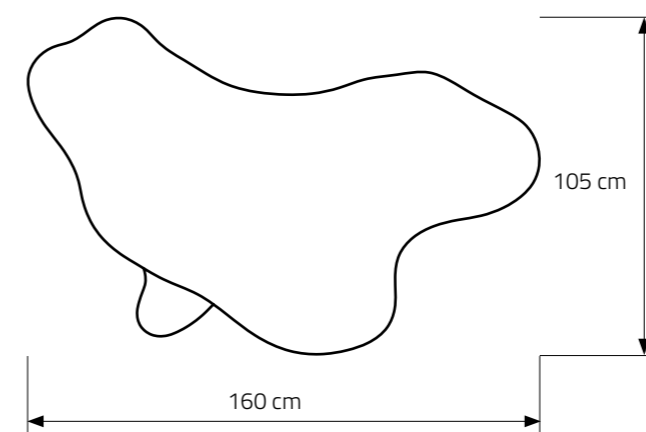

MATERIAŁY: drewno, plastik 100% recykling

WYKOŃCZENIE: lakier lub olej

Ten obiekt jest wykonywany na zamówienie.

Każdy egzemplarz jest rzeźbiony ręcznie, sygnowany oraz numerowany. Do każdego zamówionego obiektu dołączony jest certyfikat autentyczności.

Wykończenie i materiały mogą być dostosowane zgodnie z preferencjami klienta.



NEXUS

komoda, rok: 2022

Komoda Nexus odznacza się niespotykanym, artystycznym wyglądem przede wszystkim dzięki niezwyklej formie swojej podstawy. Uwagę zwracają również precyzyjnie wykonane detale, harmonijnie uzupełniające organiczną formę mebla. Prezentowany model sprawdzi się idealnie jako element wystroju eleganckich wnętrz zaaranżowanych w nowoczesnym stylu.

Wyróżniająca się czystością linii i szlachetnością kształtów komoda Nexus stanowi dowód na to, że meble mogą być piękne, a jednocześnie funkcjonalne. Dla osiągnięcia perfekcyjnego efektu w aranżacji warto zestawzić ją z innymi projektami wchodzącymi w skład serii, takimi jak stylowa lampa stojąca Nexus czy równie oryginalny stojący wieszak. Dostępne projekty można dopasować do własnych preferencji pod względem wykończenia.

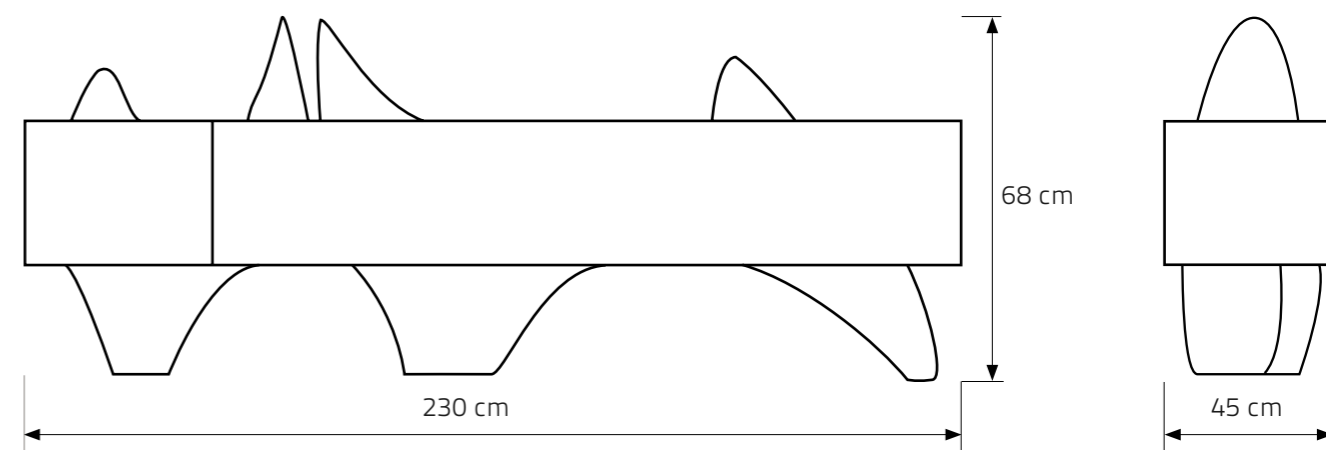

NOISE

komoda, rok: 2022

Komoda NOISE stanowi zbalansowane połączenie tradycyjnego rzemiosła i prostej formy, uzyskane dzięki zastosowaniu najnowocześniejszych materiałów, techniki CNC oraz programowania parametrycznego. Została zaprojektowana tak, by wyróżniać się oszałamiającą formą wizualną. To mebel będący kwintesencją luksusu, a jednocześnie dużej funkcjonalności. Do jego wytworzenia wykorzystano wyłącznie plastikowe odpady pochodzące z recyklingu.

Prezentowany mebel pozostaje odporny na wilgoć i w pełni podlega recyklingowi. Każda plastikowa część komody jest niepowtarzalna, została specjalnie zaprojektowana i starannie wykonana. Czarno-biały wzór uzyskano w wyniku zestawienia dwóch materiałów, co pozwoliło otrzymać efekt powierzchni naturalnego kamienia.



MATERIAŁY: plastik 100% recykling

Ten obiekt jest wykonywany na zamówienie.

Każdy egzemplarz jest sygnowany oraz numerowany. Do każdego zamówionego obiektu dołączony jest certyfikat autentyczności.

Wykończenie i materiały mogą być dostosowane zgodnie z preferencjami klienta.

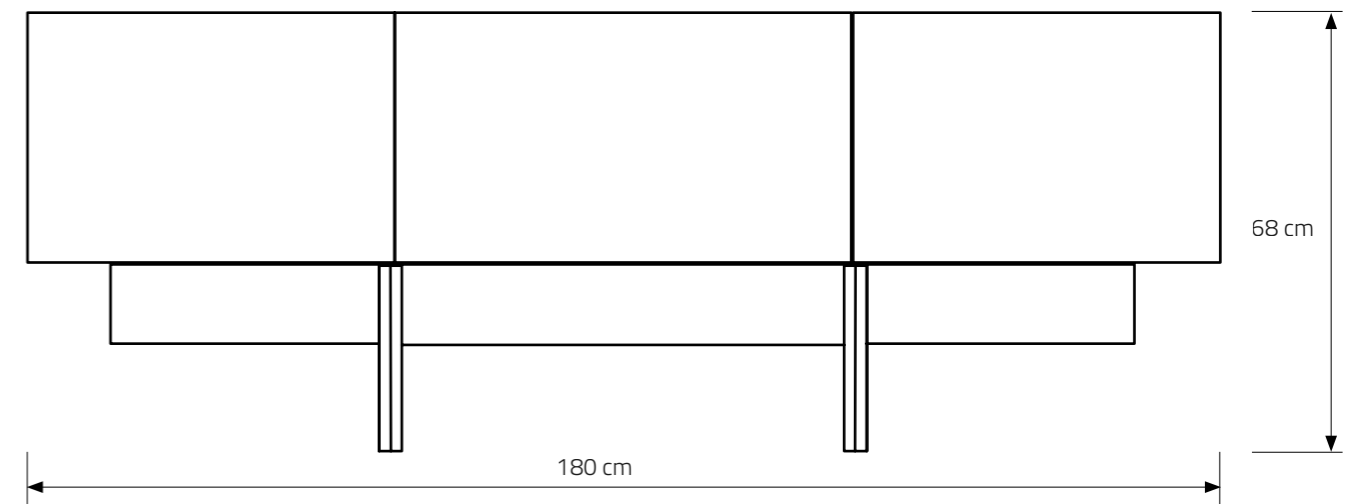



SALONE DEL MOBILE, MILANO, ITALY, 2022



F-WAVE

wazon, rok: 2023

Flakon z aluminium zaprojektowany i wykonany przy wykorzystaniu CNC (Computerized Numerical Control).

MATERIAŁY: aluminium

Ten obiekt jest wykonywany na zamówienie.

Każdy egzemplarz jest sygnowany oraz numerowany. Do każdego zamówionego obiektu dołączony jest certyfikat autentyczności.

Wykończenie i materiały mogą być dostosowane zgodnie z preferencjami klienta.

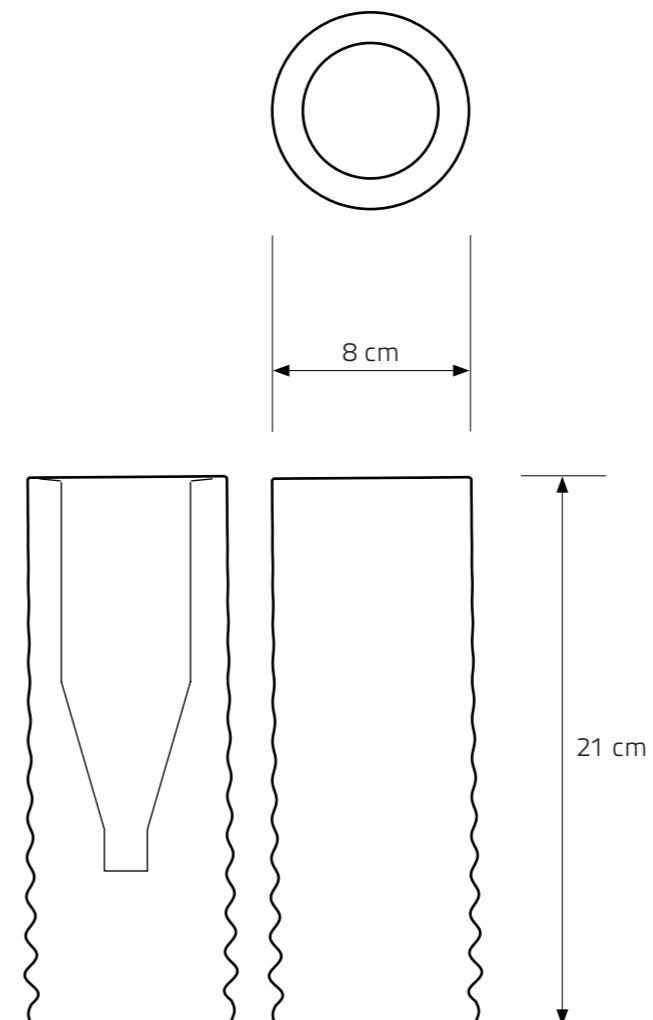
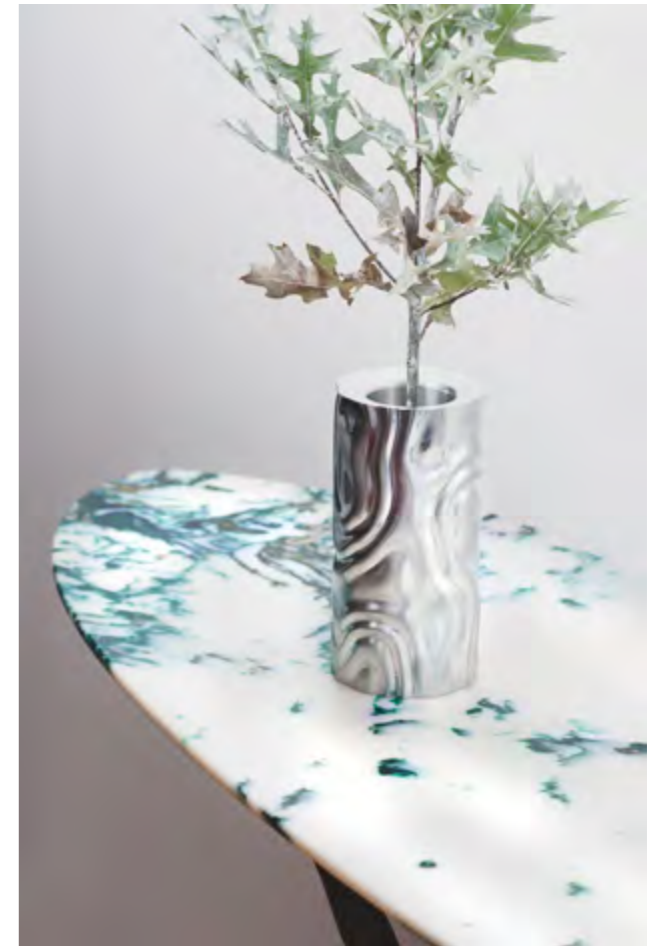

FLOW

popielniczka, rok: 2024

Popielniczka z aluminium wykonana przy wykorzystaniu Computerized Numerical Control, która swym kształtem i opracowaniem powierzchni przypomina bardziej biżuterię niż akcesorium wyposażenia wnętrza.

MATERIAŁY: aluminium

Ten obiekt jest wykonywany na zamówienie.

Każdy egzemplarz jest sygnowany oraz numerowany. Do każdego zamówionego obiektu dołączony jest certyfikat autentyczności.

Wykończenie i materiały mogą być dostosowane zgodnie z preferencjami klienta.

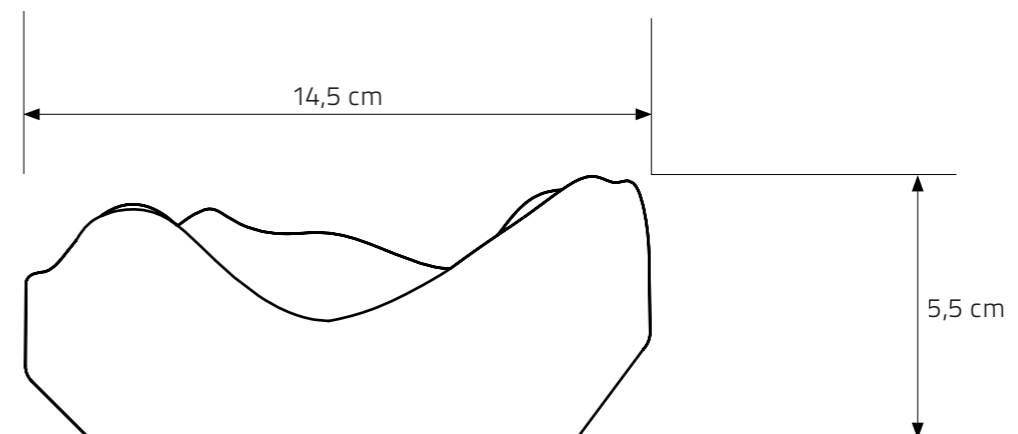
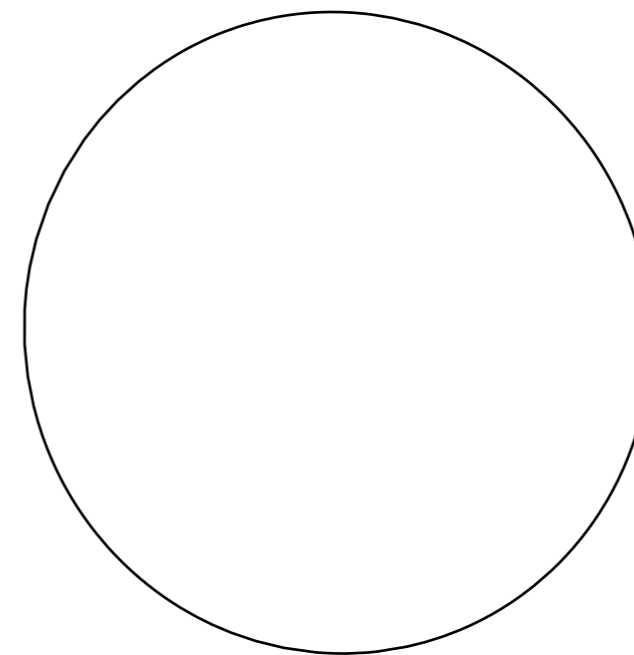



DiGiTouch®



Cyryl Zakrzewski
+48 600 498 295
cyrylz.design@gmail.com
www.cyrylz.com
📷 cyrylz_design